

Hausbót "POHODA"

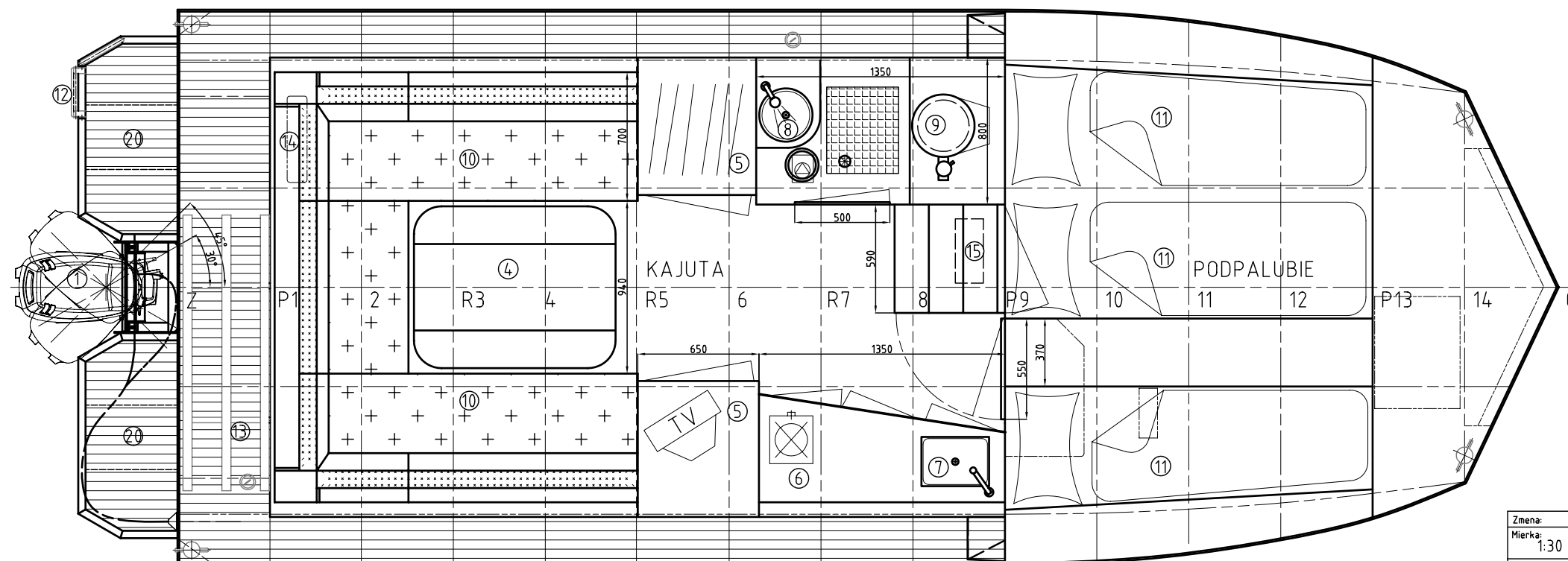
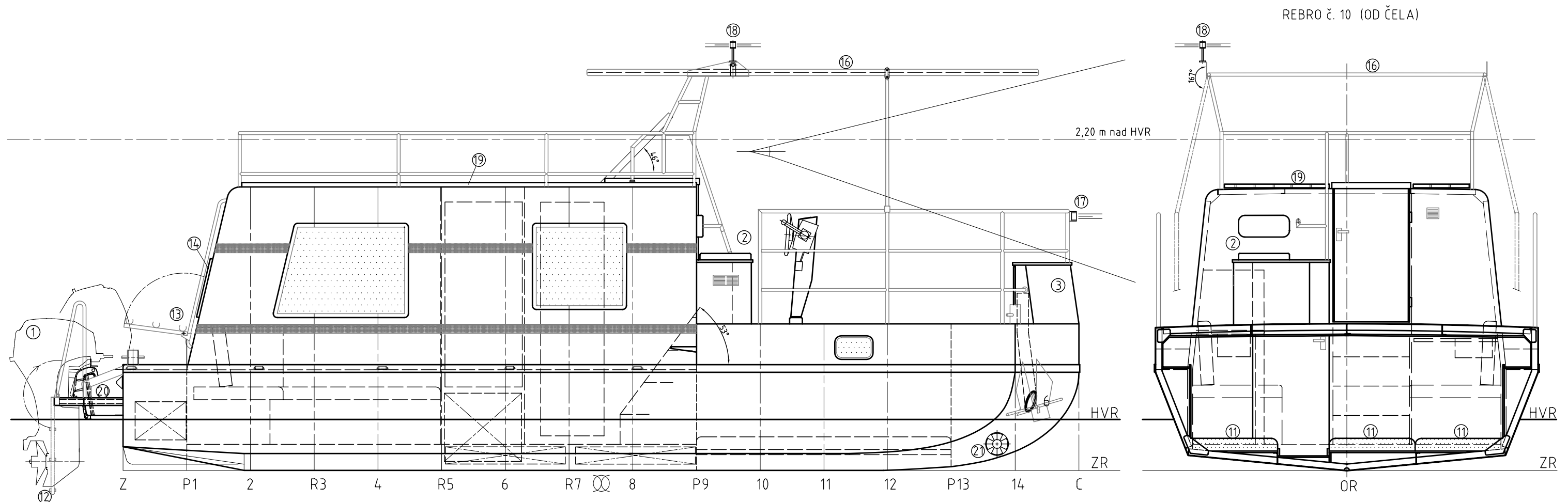

LEGENDA:

- 1) ZÁVESNÝ MOTOR 5,9 - 25,7 kW (8 - 35 k)
- 2) RIADIACE STANOVIŠTE
- 3) PRIESTOR PRE KOTVOVÝ VRÁTOK, ELEKTROCENTRÁLU A NABÍJAČKU
- 4) STOL (SKLÁPAČÍ A SPÚŠŤAČÍ)
- 5) SKRINKY
- 6) VARIČ (LIEHOVÝ / PB)
- 7) KUCHYNSKÝ DREZ
- 8) UMYVADLO S VÝSUVNOU SPRCHOU
- 9) LODNÉ WC S RUČNOU PUMPOU
- 10) LAVICA / LOŽKO (2 - 4)
- 11) LOŽKO V PODPALUBÍ - HUNDEKÓJA (3)
- 12) KÚPACÍ REBRÍK (SKLOPNÝ S MADLOM)
- 13) DRŽIAK NA BICYKLE (SKLOPNÝ)
- 14) ÚNIKOVÝ SVETLÍK 415x415
- 15) BENZÍN. TEPOVZDUŠNÉ KÚRENIE (POD SCHODAMI)
- 16) PLACHTOVÝ PRÍSTREŠOK SKLADACÍ
- 17) POZIČNÉ SVETLO (ČERVENÉ 112,5°/ZELENÉ 112,5°)
- 18) POZIČNÉ SVETLO VRCHOLOVÉ (BIELE 360°)
- 19) DREVENÝ ROŠŤ NA STRECHE
- 20) KÚPACIA KORMOVÁ PLOŠINA
- 21) DOKORMIDLOVACIE ZARIADENIE (ALTERNATÍVA)

$L_{max} = 8,40 \text{ m}$
 $L_{tr} = 7,50 \text{ m}$
 $L_{HVR} = 7,35 \text{ m}$
 $B_{tr} = 2,94 \text{ m}$
 $B_{max} = 3,00 \text{ m}$
 $H_{tr} = 0,79 \text{ m}$
 $T_{tr} = 0,40 \text{ m}$
 $T_{max} = 0,52 \text{ m}$
 $H_{fix} = 2,97 \text{ m}$
 $G = 5,49 \text{ t}$
 $N = 1,47 \text{ t}$
 Osoby 12

NÁVRHOVÁ KATEGÓRIA PODĽA RCD: D

VODA: 2 x 97 lit.

ODPAD: 2 x 170 lit.

PALIVO: 90 lit.

ROZSTUP REBIER: a = 500 mm

MATERIÁL TELESA: OCEĽ 11 375

POČET KÓJÍ: 5 - 7

STOJNÁ VÝŠKA V KAJUTE / PODPALUBÍ: 1,92 / 0,81 m

Táto dokumentácia je duševným majetkom autora a nesmie byť bez jeho súhlasu využívaná, upravovaná, rozmnožovaná a odovzďovaná ďalšej osobe alebo organizácii.

Zmena:	Poznámka:	Objekt:	Datum:	Meno:
Mierka:	Podpis:	Houseboat "POHODA"	Datum:	Meno:
1:30 (A3)		Technol. skupina:	10/05	J. Mandl
MANDL - Living on Water, s.r.o.		Nazov:	Prevz.	P. Mandl
A. Gwarkovej 1 851 04 Bratislava Slovenská republika IČO: 44 809 841 DIČ: 2022837036		TEORET. PRÁCE	Cislo vykresu	
T: +421 2 207 33 009 M: +421 903 233 009 E: info@mandl-rov.sk W: www.MANDL-rov.sk		GENERÁLNY PLÁN	02-01.04/05	
			Pocet listov:	List:
			1	1